



## Owner's Manual

# Digital to Analog CONVERTER BOX

# DIGITALSTREAM

## DTX9900 / DTX9900D



*"Digital Television Transition Notice: This device contains a digital television tuner and is designed to receive digital over the air TV broadcast signals within the service area of a broadcast station, with a suitable antenna, after the end of full-power analog TV broadcasting in the United States on February 17, 2009. Some older television receivers, if they rely on a TV antenna, will need a digital-to-analog Converter to receive over the air digital programming, but should continue to work as before for other purposes (e.g., for watching low-power, Class A or translator TV stations still broadcasting in analog, watching pre-recorded movies, or playing video games). Information about the DTV transition is available from [www.DTV.gov](http://www.DTV.gov) or 1-888-CALL-FCC, and from [www.dtv2009.gov](http://www.dtv2009.gov) or 1-888-DTV-2009 for information about government subsidized coupons for digital-to-analog converter boxes."*

*"Aviso de la Transición de la Televisión Digital: Este aparato contiene un sintonizador digital de la televisión y se diseña para recibir señales digitales de la difusión de TV del aire dentro del área de servicio de una estación de la difusión, con una antena conveniente, después del final de la difusión de televisión analógica de plena potencia en los Estados Unidos en el Febrero de 17 de 2009. Algunos receptores de televisión más antiguos, si confían en una antena de la TV, necesitarán un convertidor de digital a analógico para recibir sobre la programación digital del aire, pero deben continuar transmitiendo como antes para otros propósitos (e.g., para ver la baja potencia, la clase A o las estaciones retransmisoras de TV que todavía difunden en analógico, ver las películas pregrabadas o jugar los juegos de video). La información sobre la transición de DTV está disponible de [www.DTV.gov](http://www.DTV.gov) o 1-888-CALL-FCC y de [www.dtv2009.gov](http://www.dtv2009.gov) o 1-888-DTV-2009 para la información sobre los cupones subsidiados por el gobierno para las cajas de convertidor de digital a analógico."*

**NHENS**  
NHENS DIGITAL, INC.

# Important Safety Instruction

Always be careful when using your product. To reduce the risk of fire, electrical shock, and other injuries, keep these safety precautions in mind when installing, using, and maintaining your machine.

- 1) Read these instructions.
- 2) Keep these instructions.
- 3) Heed all warnings.
- 4) Follow all instructions.
- 5) Do not use this apparatus near water.
- 6) Clean only with a dry cloth.
- 7) Do not block any ventilation openings. Install in accordance with the manufacturer's instructions.
- 8) Do not install near any heat sources such as radiators, heat registers, stoves, or other apparatus (including amplifiers) that produce heat.
- 9) Do not defeat the safety purpose of the polarized or grounding-type plug. A polarized plug has two blades with one wider than the other. A grounding type plug has two blades and a third grounding prong. The wide blade or the third prong are provided for your safety. If the provided plug does not fit into your outlet, consult an electrician for replacement of the obsolete outlet.
- 10) Protect the power cord from being walked on or pinched particularly at plugs, convenience receptacles, and the point where they exit from the apparatus.
- 11) Only use the attachments/accessories specified by the manufacturer.
- 12) Use only with a cart, stand, tripod, bracket, or table specified by the manufacturer, or sold with the apparatus. When a cart is used, use caution when moving the cart/apparatus combination to avoid injury from tip-over.
- 13) Unplug this apparatus during lightning storms or when unused for long periods of time.
- 14) Refer all servicing to qualified service personnel. Servicing is required when the apparatus has been damaged in any way, such as power supply cord or plug is damaged, liquid has been spilled or objects have fallen into the apparatus, the apparatus has been exposed to rain or moisture, does not operate normally, or has been dropped.
- 15) Lighting - For added protection for this product during a lightning storm, or when it is left unattended and unused for long periods of time, unplug it from the wall outlet and disconnect the antenna or cable system. This will prevent damage to the product due to lightning and power-line surges.
- 16) Power Lines - An outside antenna system should not be located in the vicinity of overhead power lines or other electric light or power circuits, or where it can fall into such power lines or circuits. When installing an outside antenna system, extreme care should be taken to keep from touching such power lines or circuits as contact with them might be fatal.
- 17) Overloading - Do not overload wall outlets, extension cords, or integral convenience receptacles as this can result in a risk of fire or electrical shock.
- 18) Object and Liquid Entry - Never push objects of any kind into this product through openings as they may touch dangerous voltage points or short-out parts that could result in a fire or electric shock. Never spill liquid of any kind on the product.
- 19) Servicing - Do not attempt to service this product yourself as opening or removing covers may expose you to dangerous voltage or other hazards. Refer all servicing to qualified service personnel.
- 20) Damage Requiring Service - Unplug this product from the wall outlet and refer servicing to qualified service personnel under the following conditions:
  - a) When the power-supply cord or plug is damaged,
  - b) If liquid has been spilled, or objects have fallen into the product,
  - c) If the product has been exposed to rain or water,
  - d) If the product does not operate normally by following the operating instructions. Adjust only those controls that are covered by the operating instructions as an improper adjustment of other controls may result in damage and will often require extensive work by a qualified technician to restore the product to its normal operation,
  - e) If the product has been dropped or damaged in any way, and
  - f) When the product exhibits a distinct change in performance - this indicates a need for service.

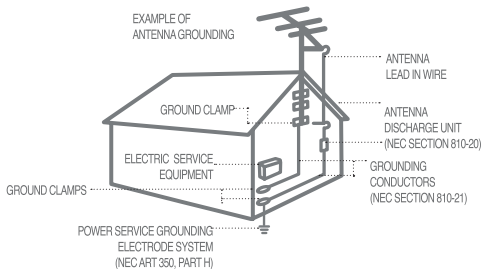

- 21) Replacement Parts - When replacement parts are required, be sure the service technician has used replacement parts specified by the manufacturer or have the same characteristics as the original part. Unauthorized substitutions may result in fire, electric shock, or other hazards.
- 22) Safety Check - Upon completion of any service or repairs to this product, ask the service technician to perform safety checks to determine that the product is in proper operating condition.
- 23) Wall or Ceiling Mounting - The product should be mounted to a wall or ceiling only as recommended by the manufacturer.
- 24) Heat - The product should be situated away from heat sources such as radiators, heat registers, stoves, or other products (including amplifiers) that produce heat.
- 25) The socket-outlet shall be installed near the equipment and shall be easily accessible.
- 26) When used outside of the U.S., it may be used HAR cord with fittings of an approved agency is employed.
- 27) Do not install this equipment in a confined space such as a book case or similar unit. Allow adequate air circulation around this product.
- 28) Relevant label is attached on the bottom of this box.

## Front Panel

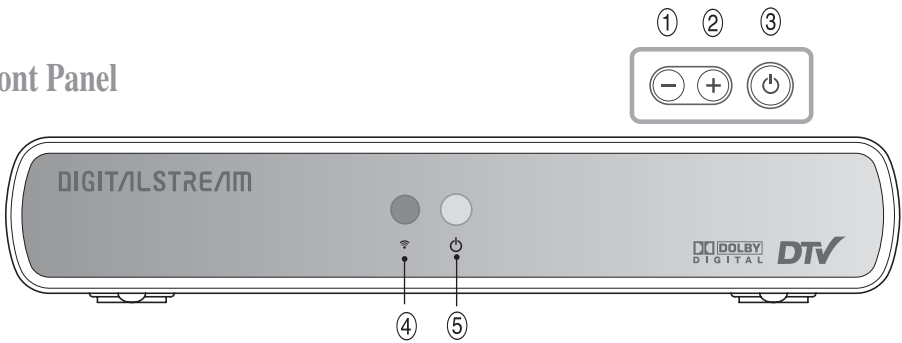

- ① - : Channel down
- ② + : Channel up
- ③ Power : Turn the DTV Converter Box on and off
- ④ IR Receiver
- ⑤ Power LED : When the receiver is powered on, the LED indicator lights green. In standby mode, LED light is red. LED will blink whenever IR input is detected. LED may blink when the receiver is entering standby mode. Do not disconnect AC plug while LED is blinking.

## Rear Panel

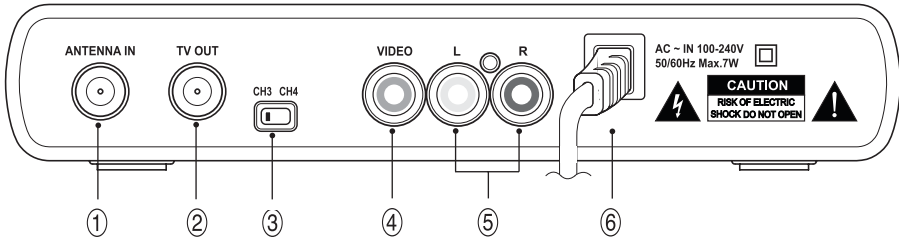

- ① ANTENNA IN (75 Ohm) : Connect the outdoor / indoor antenna here.
- ② TV OUT : Connect to television's antenna input.
- ③ CH 3/4 : Use channel 4 setting unless already in use by another device.
- ④ VIDEO : Connect to a TV with this video input.
- ⑤ AUDIO L/R : When using VIDEO out, connect these terminals to the analog audio inputs of a TV set (i.e., to a TV that has jacks for L/R inputs) or, connect these terminals to the L/R inputs of a separate audio component.
- ⑥ Power Cable : Connect the AC Power 100~240V into power source.



Analog outputs are displayed in 480i (CVBS) format only.

## Checking Parts

- ① Remote Control  
*Control Remoto*



- ② AAA 1.5V Battery X 2  
AAA 1.5V Pilas X 2

- ④ Install Guide  
*Guía de instalación*



- ③ Owner's Manual  
*Manual Usuario*

- ⑤ RF cable  
*Cable RF*

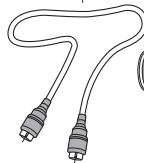

- ⑥ DTV Converter Box  
*Caja del convertidor para TV Digital*

# Universal Remote Control

**TV Input:** Press to select TV input options (TV Antenna, AV 1, AV 2, etc.).

**TV Power:** Turn on and Turn off the power of TV set.

**Program Guide:** Press to display the on-screen, Electronic Program Guide (EPG).

**MENU:** Press to display the on-screen menus, or to exit the menu-screen.

**BACK:** Press to return to the previous menu.

**Volume up and down:** Press to change volume.

**MUTE:** Press to turn off the sound. Press again to restore the sound.

**AUDIO (Multitrack Sound):** Press to select available "multitracks" or audio languages. Depending on the particular broadcast, one or more foreign language translations may be available.

**METER (Signal Quality Information):** Press to view signal strength of the current channel.

**Power:** Turns the Converter Box on and off.

**TV Volume down:** Decrease TV volume.

**TV Volume up:** Increase TV volume.

**FAV (Favorite Channel):** Press to switch to your favorite channel(s). You can edit favorite channel(s) in Channel Edit menu.

**OK (Channel Info):** While using the on-screen menus, press to select (or change) a particular function. In viewing state, press OK to bring up the Channel Info Banner with station and program information of current channel.

**Previous Channel:** Press to alternate between the current channel and the last channel that was viewed.

**Channel up and down:** Press to change channels and navigate through the on-screen menus.

**INFO:** Press to view the channel info banner and current program information.

**CC:** Press to turn On or Off the CC service, or toggle through available languages, if available from the broadcaster.

**ZOOM:** Press to select picture display mode for best viewing. See page 11.

**Channel-Number Buttons:** Press to directly tune to a particular channel. To tune with RF number, press dash (dot) key first.

## IR Code Listing

Vendor Code : 1234

00FF	POWER	02FD	UP	1DE2	BACK	13EC	3	18E7	8	1EE1	EPG	23DC	AUDIO
08F7	CH_UP	03FC	DOWN	01FE	OK	14EB	4	19E6	9	22DD	MUTE	28D7	INFO
09F6	CH_DOWN	04FB	LEFT	10EF	0	15EA	5	20EF	PREV	25DA	CC		
06F9	VOL_UP	05FA	RIGHT	11EE	1	16E9	6	1FE0	FAV	1AE5	DOT		
07F8	VOL_DOWN	1BE4	MENU	12ED	2	17E8	7	24DB	ZOOM	2CD3	METER		

### How to program the Universal Remote

1. Turn on the TV Set.
2. Refer to the Remote Program Codes in the Install Guide and look for the 3-digit program code for your TV brand.  
If there is more than one program code, choose any one of them.
3. If your TV set is not on the list, follow the steps below in "Searching for Program Codes".
4. Press and hold "TV Power" button of the Universal Remote, and enter the 3-digit program code with the number keys.  
\* Hold each number key for one full second when entering the program code.
5. Release "TV Power". If the TV set turns off, programming is done.  
If the TV set does not turn off, try another program code or try searching for a program code.
6. Check whether "TV Power", "TV Input", "TV Volume Up", and "TV Volume Down" buttons work.  
If the TV set responds, no further programming is required.  
If the "TV Power" button works, but not others, try another program code or try searching for a program code.

### Searching for Program Codes

1. If TV set does not turn off with all available program codes, press and hold "TV Power" button of the Universal Remote, and slowly press "Up" button repeatedly until TV set turns off. (see NOTES below).
2. Release "TV Power". If the TV set turns off, programming is done.
3. Check whether "TV Power", "TV Input", "TV Volume Up", and "TV Volume Down" buttons work well.  
If the TV set responds, no further programming is required.  
If the TV set does not respond, please try again by slowly pressing "Down" button in Step 1.
4. If "TV Power" button works, but not others, repeat from Step 1 again.

**NOTE :** If TV set does not turn off after 105 times, we recommend trying again by pressing "Down" button in Step 1.  
If the TV does not respond with "Up" and "Down" buttons, the Universal Remote Control can not control the TV.

## Connecting the DTV Converter Box to your Antenna

Connect the coaxial cable from your antenna to the antenna input jack of the DTV Converter Box.

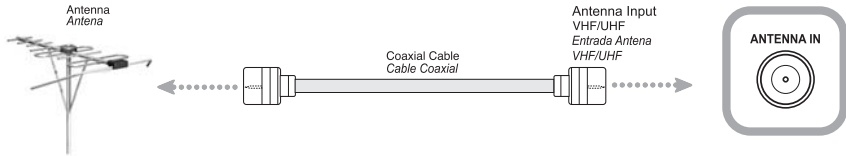

- Do NOT bend/crease the coaxial cable. Bending of cable will hamper signal transfer.
- Use a UHF/VHF amplifier to boost signal strength.

## Connecting the DTV Converter Box to your Analog TV Set

1. Connect the RF Cable (included) from the “TV Out” of the DTV Converter Box to the antenna input jack of your analog TV.
2. Set the CH 3/4 switch on the back of the DTV Converter Box to CH3 or CH4.
3. Plug all the power cords into a power outlet and power on TV and DTV Converter Box.
4. Tune your TV to the same channel the Converter Box is set to (Channel 3 or 4).
5. Follow the Setup Wizard on the screen.
6. Enjoy DTV Channels!

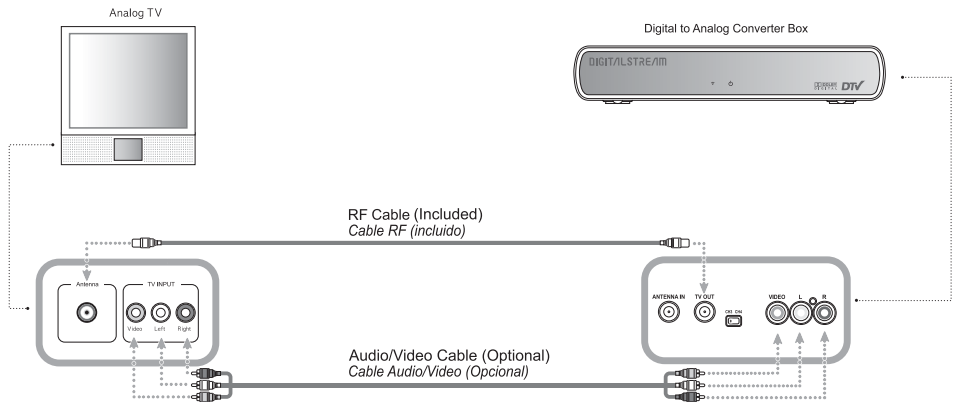

- If your TV has Video and Left/Right Audio ports, you can use an optional Audio/Video Cable for the best sound and picture quality.
- If you use an Audio/Video Cable, select “Line Out” for the Preferred Connection (see page 11).

# Connecting the DTV Converter Box to your VCR/DVD Recorder with RF Cable.

Digital to Analog DTV Converter Box

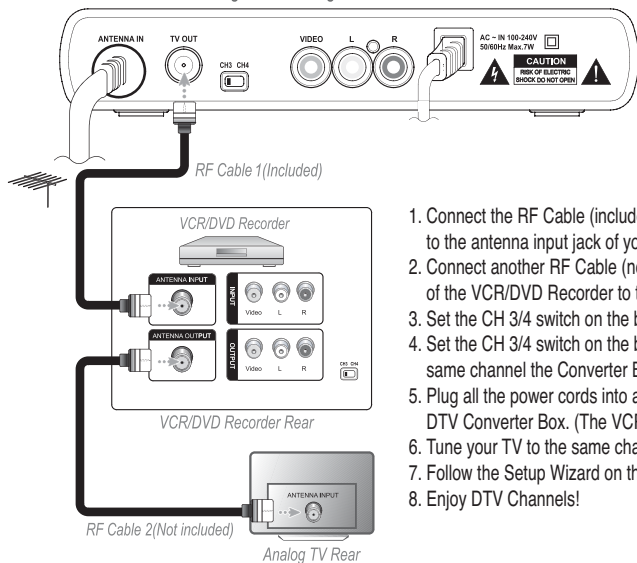

1. Connect the RF Cable (included) from the "TV Out" of the DTV Converter Box to the antenna input jack of your VCR/DVD Recorder.
2. Connect another RF Cable (not included) from the antenna output jack of the VCR/DVD Recorder to the antenna input jack of your analog TV.
3. Set the CH 3/4 switch on the back of the DTV Converter Box to CH 3 or CH 4.
4. Set the CH 3/4 switch on the back of the VCR/DVD Recorder to the same channel the Converter Box is set to (Channel 3 or 4).
5. Plug all the power cords into a power outlet and power on TV and DTV Converter Box. (The VCR/DVD Recorder shall be in Stand-by mode.).
6. Tune your TV to the same channel the Converter Box is set to (Channel 3 or 4).
7. Follow the Setup Wizard on the screen.
8. Enjoy DTV Channels!

## Connecting an Antenna



Make sure that the RF cable is connected correctly.

## Auto Scanning Channels

How to scan and store channels.



Use "Channel -> Auto Scan" menu to automatically perform channel searching.

Two modes are available:

- Select Rescan to delete all previously stored channels and store channels found with the current scan.
- Select Update to keep all previously stored channels and update the channel list with newly found channels.

If you want to stop the AutoScan during scanning, press the OK button once more.



- The DTV Converter Box **MUST** be connected to an antenna in order to receive digital TV signals.
- Generally, you can tune to specific channel by pressing the NUMBER buttons.
- "Update" scan is ideal for regions where station transmit towers are in different directions and your antenna is required to rotate.

## Editing Stored Channels

How to edit your channel list and favorite channel list.



Use "Channel -> Channel Edit" menu to enter channel edit menu.  
Use the "Channel up/down" button to move to previous/next page.

Press OK button to activate or deactivate the channel, or delete from your favorite channel list.

If you remove the "✓" icon, the channel cannot be viewed.

If you set the "♥" icon, the channel will be added to the favorite list.

## Verifying the Signal Strength of Digital Channels

How to view the signal strength meter to adjust the antenna system.



Use "Channel -> Signal Strength" menu to verify signal strength of current channel.

You may press the METER button on the remote to view the Signal Strength.

## Using the EPG (Electronic Program Guide)

The EPG gives you an overview of available programs. The EPG shows the program list, start and end times, and detailed information. (Availability and amount of program details depend upon broadcast's feed.)

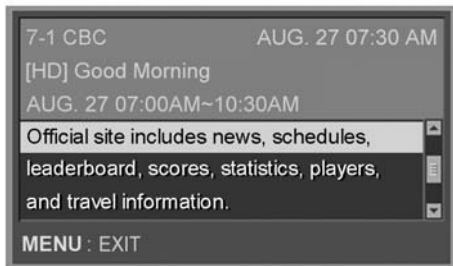

Use "Channel -> EPG" menu to view EPG.

Press Up and Down buttons to navigate through the EPG.

Press OK button to view detailed program information.



- You may press the EPG button on the remote to view the EPG.
- To receive the EPG information from a broadcaster, you must tune to the specific channel to receive the broadcaster's PSIP(Program and System Information Protocol) to update the EPG (if available).

## Setting up the DTV CC Display

How to enable/disable display of Closed Caption.

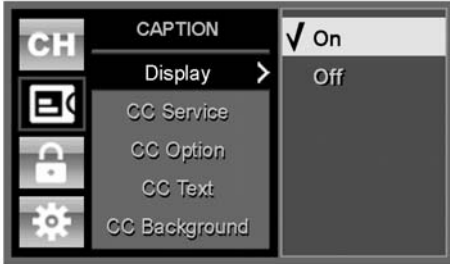

Use "Caption -> Display" menu to enable or disable caption display.

## Setting up the DTV CC Service

How to change service of Closed Captions.



Use "Caption -> CC Service" menu to select caption service.

## Setting up the DTV CC User Option

How to change option of Closed Captions.

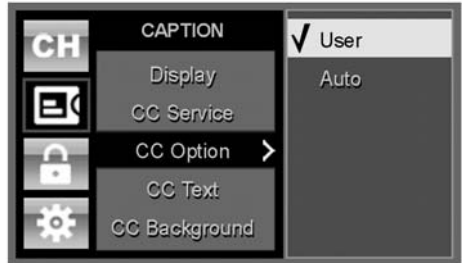

Use "Caption -> CC Option" menu to select auto mode or user mode.  
User mode – To use "CC Text" and "CC Background" option.  
Auto mode – To use caption parameters inside broadcast's caption data.

## Setting up the DTV CC Text

How to change text of Closed Captions.

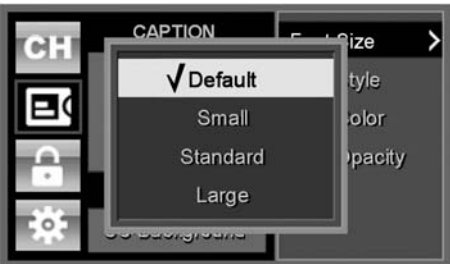



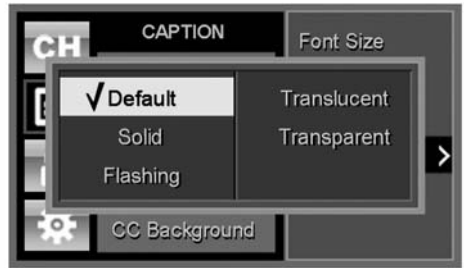
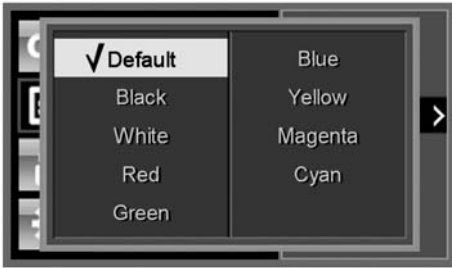

Use "Caption -> CC Text" menu to set up DTV CC text options.  
Caption text size, Caption text style, Caption text color, Caption text opacity (Effective for CS1-CS6 Closed Caption services.)

## Setting up the DTV CC Background

How to change background of Closed Captions.

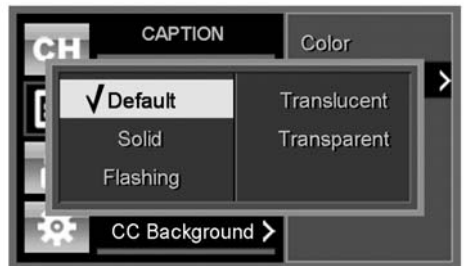

Use "Caption -> CC Background" menu to set up DTV CC background options. Caption background color, Caption background opacity (Effective for CS1-CS6 Closed Caption services.)

## Setting up the Rating Option

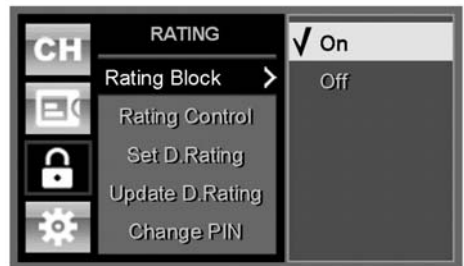
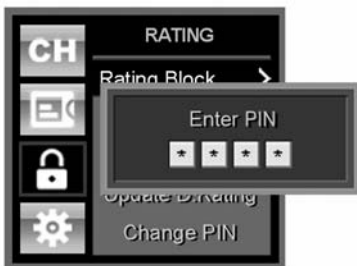

Use the "Rating" menu to set up various rating options. To enter the rating menu, enter your PIN by pressing the NUMBER buttons. Use "Rating -> Rating Block" menu to enable or disable rating function.



The default code is "0000".  
If you forget the password, enter master PIN "7762".

## Setting up the US Rating

TV Rating	All	FV	D	L	S	V
TV-Y	🔒					
TV-Y7	🔒	🔒				
TV-G	🔒					
TV-PG	🔒		🔒	🔒	🔒	🔒
TV-14	🔒		🔒	🔒	🔒	🔒
TV-MA	🔒			🔒	🔒	🔒
TV-Y All						



Use "Rating -> Rating Control -> US TV" menu to set up US TV rating control.

Use "Rating -> Rating Control -> MPAA" menu to set up US MPAA rating control.

Press the Arrow buttons to highlight the item that you want to change and press OK button.

## Setting up the Digital Rating (Downloadable Rating) Control



Use "Rating -> Set D.Rating" menu to set up digital rating control.

Press Left and Right key to change rating dimension. Press Up and Down key to highlight the values that you want to change and press OK button.

## Downloading Digital Rating (Downloadable Rating) Data



Use "Rating -> Update D.Rating" menu to download rating information.

In normal situation, digital rating data will be automatically downloaded and updated when you tune to channels.

The purpose of this menu item is to overwrite previously existing rating data with newly received data.

Use this menu only when you need to delete previously existing rating data.

## Changing your PIN



Use "Rating -> Change PIN" menu to change your PIN.

Enter and re-enter your new PIN by pressing the NUMBER buttons.

Important Notes About Parental Locks.  
Explanation of the MPAA and TV(FCC) Rating Systems:

TV(FCC) Age-Based Ratings

- TV-Y All children. The themes and elements in this program are specifically designed for a very young audience, including children from ages 2-6.
- TV-Y7 Directed to older children. Themes and elements in this program may include mild physical or comedic violence, or may frighten children under the age of seven.
- TV-G General audience. It contains little or no violence, no strong language, and little or no sexual dialogue or situations.
- TV-PG Parental guidance suggested. The program may contain infrequent coarse language, limited violence, some suggestive sexual dialogue and situations.
- TV-14 Parents strongly cautioned. This program may contain sophisticated themes, sexual content, strong language and more intense violence.
- TV-MA Mature audiences only. This program may contain mature themes, profane language, graphic and explicit sexual content.



TV(FCC) Content Category

- FV: Fantasy or cartoon violence.
- D: Dialogue...sexual innuendo.
- L: Offensive language.
- S: Sexual content.
- V: Violence.

MPAA Rating System (Movies)

- G: General audience. No restriction.
- PG: Parental guidance suggested. Some material may not be suitable for children.
- PG-13: Parents strongly cautioned. Some material may be inappropriate for children under 13.
- R: Restricted. Under 17 requires accompanying parent or adult guardian.
- NC-17: No one 17 and under admitted.
- X: Adults only.

## Setting up the Audio and Video

How to select available display modes.

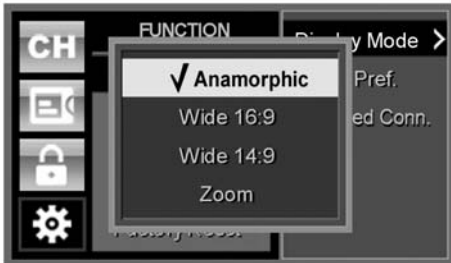

Use "Function -> Audio/Video -> Display Mode" menu to change display mode.  
The ZOOM button on the remote can also be used to change display modes.

How to change audio preference.



Use "Functions -> Audio/Video -> Audio Preference" menu to select your default audio languages.  
If your selected language is unavailable or "Auto" is selected, the primary audio will be used.



Anamorphic mode – Video is fit to entire display screen regardless of aspect ratio of incoming video. It may stretch picture vertically.

Wide 16:9 mode – Video shrink vertically and black bars exist at the top and bottom of the screen and entire image will be shown.

Wide 14:9 mode – Mixture of “Wide 16:9” and “Zoom” mode. Left and Right portions of video are cropped and black bars exist at the top and bottom of the screen.

Zoom mode – Top and Bottom portions of video are cropped out and center area of video is displayed.

Left and right black bars may exist, depending upon the broadcasting station.

The size of black bars may vary depending upon the TV set.

## How to select preferred connection.

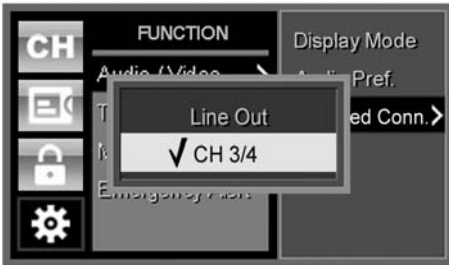

Use “Function -> Audio/Video -> Preferred Conn.” menu to select your preferred connection mode.

Two modes are available:

- Line Out: If you used an optional Audio/Video Cable to connect to the TV, select “Line Out.”
- CH 3/4: If you used the included RF Cable to connect to the TV, select “CH 3/4” (this is the default setting).

## Setting up the Time Functions

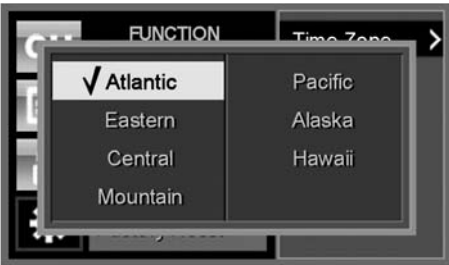

Use “Function -> Time -> Time Zone” menu to change the time zone.

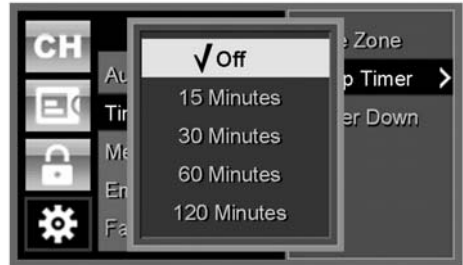

Use “Function -> Time -> Sleep Timer” menu to set up sleep timer. If “Off” is selected, the sleep timer will be canceled.

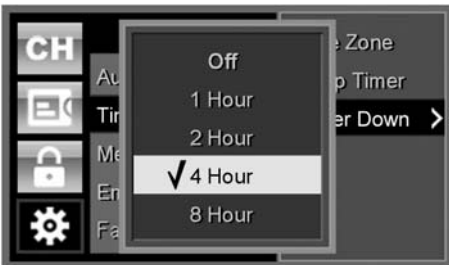

Use “Function -> Time -> Power Down” menu to change the auto power down time. If no remote control button is pressed during specified time duration, receiver will be automatically turned off. If “Off” is selected, the auto power down function will be disabled.



- Auto time set function will work correctly only if broadcaster is transmitting the valid information.
- Correct time zone must be set for auto time set function to work properly.

## Menu Options

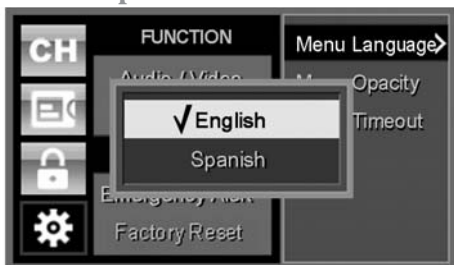

### Menu Language

Use "Function -> Menu -> Menu Language" menu to change menu language.

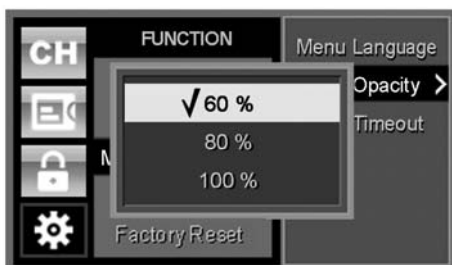

### Menu Opacity

Use "Function -> Menu -> Menu Opacity" menu to change opacity (transparency) of menu OSD.

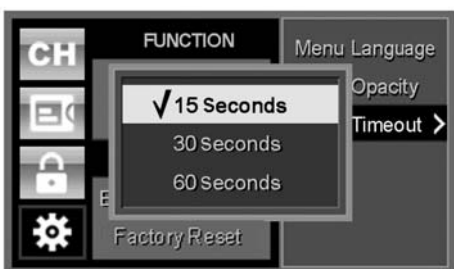

### Menu Timeout

Use "Function -> Menu -> Menu Timeout" menu to change menu timeout.

## Emergency Alert

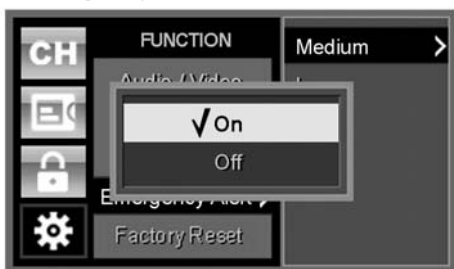

Use "Function -> Emergency Alert" menu to set up an Emergency Alert option of each alert priority. If "Off" is selected, an emergency alert message of the specified priority will be ignored.

## Factory Reset



Use "Function -> Factory Reset" menu to initialize Receiver as factory default state. You should enter PIN number to enter this menu. This is same number used in Rating menu. Note that channel list data will not be initialized. To reset channel data, use "Auto Scan -> Rescan" menu. After Factory Reset is completed, DTV Converter Box will be automatically reset. You need to follow the Setup Wizard again.

## Viewing Current Channel Information

How to view the channel info banner to obtain quick information of program.

### ■ To view the Info banner

Press INFO or OK button on the remote control while viewing program.

### ■ To change audio volume

Press LEFT, RIGHT button.

### ■ To hide the Info banner

Press OK, BACK, MENU, or wait 10 seconds and the display will disappear.

### ■ To change next available audio multi-track or audio language

Press AUDIO button.

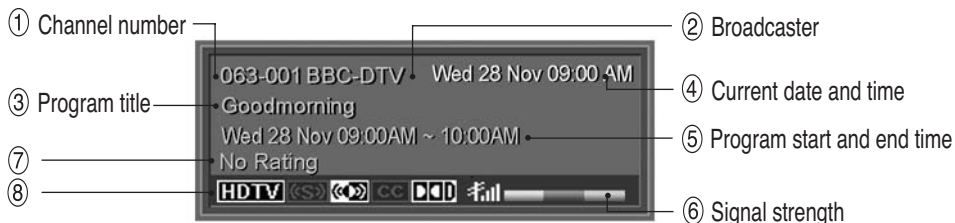

### ■ The Info banner shows

- ① The major channel number and the sub/minor channel number
  - ② Name of station
  - ③ Program title
  - ④ Current date and time
  - ⑤ Program start and end time
  - ⑥ Signal strength
  - ⑦ Program rating information
  - ⑧ **HDTV** is highlighted when broadcast feed is 720p or 1080i resolution.
- «S»** is highlighted when stereo is available.  
**«»** is highlighted when multilingual audio tracks are available.  
**CC** is highlighted when Closed Caption service is available.  
**DD** is highlighted when multi channel Dolby Digital surround sound source.

## Specifications

### ■ Video

**Coding Algorithm** - MPEG-2 Video Decoding  
 MP@ML, MP@HL  
**Video Format** - ATSC 18 Formats  
**Output Format** - 480i(CVBS)

■ **Audio** - AC-3 Audio (DD) Decoding Digital Multi-Lingual

### ■ Input Output Terminals

**Antenna Input** - IEC 169-2,  
 Female (F-Type),  
 75 Ohms  
**Video Output** - CVBS (Composite),  
 RF Output (CH 3/4)  
**Audio Out** - L/R, RF Output (CH 3/4)

### ■ Functions

**Band Coverage** - CH 2 ~ CH 69  
**Broadcasting Standard** - ATSC  
**Menu Language** - English, Spanish  
**EPG** - Support  
**Display Format** - Anamorphic, Wide 16:9, Wide 14:9,  
 Zoom

### ■ Others

**Remote Control Unit** - Requires DC 1.5V AAA battery X2  
**AC Power** - AC ~ IN 100-240V, 50/60 Hz  
**Power Consumption** - 7W (Max)  
**Dimensions (W x D x H)** - 7.68"(W) x 4.13"(D) x 1.34"(H)  
**Weight** - 0.970 (lbs)

# How to control the DTV Converter Box with a Universal Remote Control.

Refer to the user's guide of your Universal Remote Control for instructions on entering setup codes.

## Case 1

If the Universal Remote Control is one of the following models, then you can control the DTV Converter Box by entering the following setup code.

Brand	Category no.	Setup code
RadioShack	15-100, 15-133, 15-134, 15-135	00819, 00749, 01749
RadioShack	15-2142, 15-2200, 15-2147, 15-2115	0899, 0819, 0749, 1749
Philips	15-115	0354, 0465, 0864

## Case 2

If the Universal Remote Control is not one of the above models, try using the setup codes for Americast, Bell South, Zenith Network, Hitachi, DirecTV, Hughes Network System, Mitsubishi, Philips, or Toshiba under the category of Satellite set-top-box or Cable set-top-box.

## Case 3

If DTV Converter Box does not respond to your Universal Remote Control after trying all corresponding codes in Case 1 and 2, try searching for the setup code, following instructions in the Universal Remote Control's user's guide.

## Case 4

If you have universal and learning remote control, refer to the user's guide of the Universal Remote Control and follow instructions for leaning and entering setup codes.

**NOTE: If DTV Converter Box does not respond at all after trying Case 1, 2, 3, and 4, your Universal Remote Control can not control the DTV Converter Box.**

## Troubleshooting Guide

If you are having difficulty with your DTV Converter Box, follow the troubleshooting guides below. If problems persist, call your local service technician for further assistance.

Symptoms	Possible Solutions
TV goes static or blank.	<ul style="list-style-type: none"><li>- Make sure TV is tuned to the correct channel.</li><li>- Make sure the correct video source is selected.</li></ul>
No Power.	<ul style="list-style-type: none"><li>- Check to make sure the power cord is plugged in to the wall outlet securely.</li></ul>
Intermittent signal or no signal.	<ul style="list-style-type: none"><li>- Make sure your antenna is connected and without damage.</li><li>- The antenna signal strength may be low. Check the signal meter on the receiver to see if the signal is strong enough. If not, adjust your antenna system.</li><li>- If you are using a powered antenna, make sure the power boost is on.</li><li>- Make sure the correct resolution format with your monitor is selected.</li></ul>
Poor or no sound.	<ul style="list-style-type: none"><li>- Check to make sure the audio cables are connected properly and without damage.</li><li>- Make sure the MUTE function is not 'On' on your TV, DTV Converter Box, or audio receiver.</li><li>- Try another audio track or language using the remote's Audio button or on-screen display menu.</li></ul>
Picture is distorted.	<ul style="list-style-type: none"><li>- Make sure the correct display mode is selected.</li><li>- Make sure the video cables are connected properly and without damage.</li></ul>
Remote control does not work.	<ul style="list-style-type: none"><li>- Make sure you have fresh batteries installed properly into the remote control.</li><li>- Operate the remote within 23 ft from the DTV Converter Box.</li><li>- Remove any obstruction from the DTV Converter Box's sensor.</li></ul>

# Limited Warranty

This brand product is warranted by NHENS DIGITAL, INC. to the original purchaser against manufacturing defects in materials and workmanship encountered in the normal noncommercial use of this product for a limited warranty period of:

## Six (6) Months Labor and Parts

This limited warranty begins on the original date of purchase, and is valid only on products purchased and used in the United States.

1-LABOR: During the six months labor limited warranty period: NHENS DIGITAL, INC. will, at its option, repair the defective product at no cost to you, or replace the defective product with a new or remanufactured functionally equivalent product of equal value.

2-PARTS: During the six months parts limited warranty period, NHENS DIGITAL, INC. will supply new or rebuilt replacements for defective parts as may be deemed.

3-This Warranty DOES NOT APPLY to products that have been damaged due to abuse, misuse, accident, alteration, modification, negligence, line power surges, connection to improper voltage supply or settings, accident, acts of God and tampering or products that have been serviced by any unauthorized service center or third party. This Warranty DOES NOT APPLY to batteries, connecting cables, or other accessories packaged with the unit. 4-In order to have your merchandise repaired or replaced by warranty, you must contact our Customer Service representatives by phone or email, and get RMA number. Once you have obtained a RMA number, send the unit pre-paid to our authorized service center in the original packaging or reasonable substitute to prevent damage. You "Must" include your full name, shipping address and telephone number for our reference with Proof of purchase. No return will be shipped back to a PO BOX. NHENS DIGITAL, INC. will not be responsible for delays or unprocessed claims resulting from a purchaser's failure to provide any or all of the necessary information. It will take approximately 3 to 4 weeks to process, from the date of receipt. All of the accessories that came with the product package must be sent along with the main unit. The RMA number issued by our customer service rep. must be written on the mail package, along with return address.

Contact the number & email below for service :

**1-866-706-4367 / support@dsconverter.com**

EXCEPT TO THE EXTENT PROHIBITED BY APPLICABLE LAW, ALL IMPLIED WARRANTIES IN CONNECTION WITH THE PRODUCT, INCLUDING WARRANTY OF MERCHANTABILITY, ARE LIMITED TO THE DURATION OF THE EXPRESS WARRANTY HEREIN, AND NO WARRANTIES EXPRESS OR IMPLIED INCLUDING SAID WARRANTY OF MERCHANTABILITY, SHALL APPLY TO THIS PRODUCT AFTER SAID PERIOD. SHOULD THIS PRODUCT PROVE TO BE DEFECTIVE IN WORKMANSHIP OR MATERIAL, THE CONSUMER'S SOLE REMEDY SHALL BE SUCH REPAIR OR REPLACEMENT AS IN HEREIN ABOVE EXPRESSLY PROVIDED, AND UNDER NO CIRCUMSTANCES SHALL BE LIABLE FOR ANY LOSS OR DAMAGE, DIRECT OR CONSEQUENTIAL ARISING OUT OF THE USE, MISUSE, OR INABILITY TO USE THIS PRODUCT. THIS WARRANTY IS NONTRANSFERABLE.



Some states do not allow the exclusion and limitation of incidental or consequential damage, or allow limitations on how long an implied warrant lasts, so the above limitations or exclusions or inclusions may not apply to you. This warranty gives you specific legal right and you may also have other rights, which vary from state to state.

### License Notice

Manufactured under license from Dolby Laboratories.

### Trademark Acknowledgment

"Dolby" and the double-D symbol are trademarks of Dolby Laboratories.

 <p><b>CAUTION: TO REDUCE THE RISK OF ELECTRIC SHOCK, DO NOT REMOVE COVER (OR BACK). NO USER-SERVICEABLE PARTS INSIDE. REFER SERVICING TO QUALIFIED SERVICE PERSONNEL.</b></p>	 <p>This symbol is intended to alert the user to the presence of uninsulated "dangerous voltage" within the product's enclosure that may be of sufficient magnitude to constitute a risk of electric shock to persons.</p> <p>This symbol is intended to alert the user to the presence of important operating and maintenance (servicing) instructions in the literature accompanying the appliance.</p>	<p><b>WARNING</b></p> <p>To reduce the risk of fire or electric shock, do not expose this apparatus to rain or moisture.</p> <p>* The apparatus shall not be exposed to dripping or splashing and no objects filled with liquids, such as vases, shall be placed on the apparatus.*</p>	
--	--	---	--

**Caution :** Any changes or modifications in construction of this device without written authorization are not expressly approved by the party responsible for compliance, could void the user's authority to operate equipment.

**NOTE :** This equipment has been tested and found to comply with the limits for a Class B Digital Device, pursuant to Part 15 of the FCC Rules. These limits are designed to provide reasonable protection against harmful interference in a residential installation. This equipment generates, uses and can radiate radio frequency energy and, if not installed and used in accordance with the instruction, may cause harmful interference

to radio communication. However, there is no guarantee that interference will not occur in a particular installation. If this equipment does cause harmful interference to radio or television reception. Which can be determined by turning the equipment off and on, the user is encouraged to try to correct the interference by one or more of the following measures : Reorient or relocate the receiving antenna. Increase the separation between the equipment and receiver. Connect the equipment into an outlet on a circuit different from that to which the receiver is connected. Consult the dealer or an experienced radio/TV technician for help.



## Parte Delantera

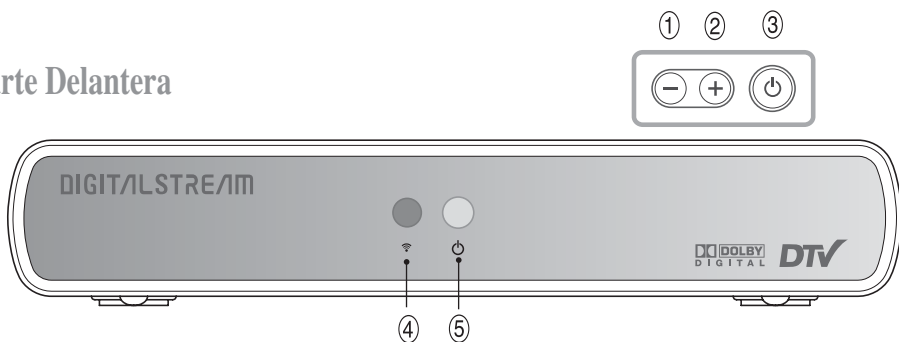

- ① - : Canal abajo
- ② + : Canal arriba
- ③ Power: Enciendo o apaga el convertidor
- ④ Receptor IR
- ⑤ Power LED : Cuando el receptor se acciona encendido, las luces de indicador del LED se ponen verde. En modo espera, la luz del LED es roja. El LED centelleo siempre que se detecte la entrada IR, LED puede centelleo cuando el receptor está entrando en modo espera. No desconecte el enchufe de la CA mientras que el LED está centelleo.

## Parte Posterior

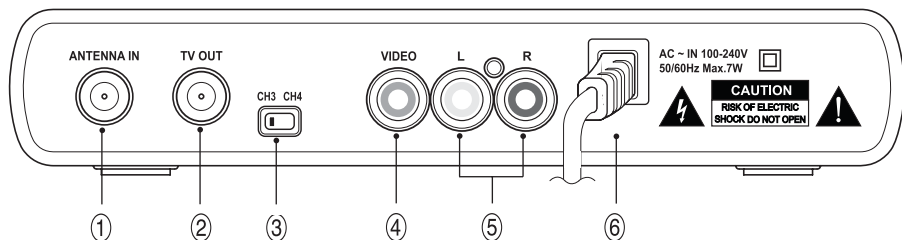

- ① ANTENNA IN (75 Ohm) : Conecte la antena al aire libre/de interior aquí.
- ② TV OUT : Conecte la entrada de la antena de la televisión.
- ③ CH 3/4 : Utilice el ajuste del canal 4 a menos que ya en uso por otro dispositivo.
- ④ VIDEO : Conecte con una TV con esta entrada video.
- ⑤ AUDIO L/R : Al usar el VIDEO hacia fuera, conecte estos terminales con las entradas audio análogas de una TV set (i.e., con una TV que tenga conector para las entradas de L/R). O, conecte estos terminales con las entradas de L/R de un componente audio separado.
- ⑥ Power Cable : Conecte la corriente ALTERNA 100~240V en fuente de energía.



Las salidas análogas se exhiben solamente en el formato 480i (CVBS).

## Comprobación De Piezas

- ① Remote Control  
*Control Remoto*



- ② AAA 1.5V  
Battery X 2  
AAA 1.5V  
Pilas X 2

- ④ Install Guide  
*Guía de instalación*



- ③ Owner's Manual  
*Manual Usuario*

- ⑤ RF cable  
*Cable RF*

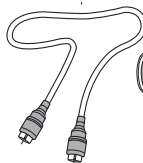

- ⑥ DTV Converter Box  
*Caja del convertidor para  
TV Digital*

# Control Remoto Universal

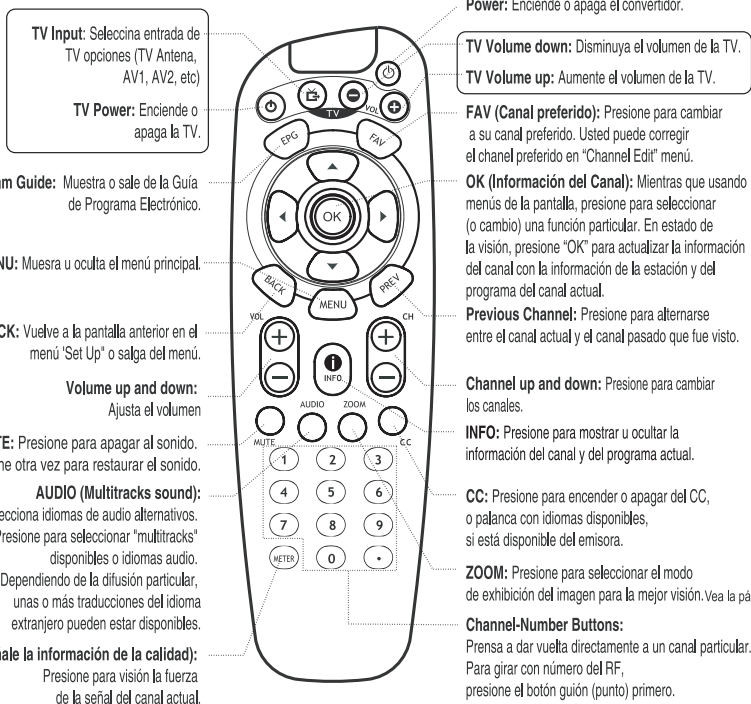

## IR Code Listing

Vendor Code : 1234

00FF	POWER	02FD	UP	1DE2	BACK	13EC	3	18E7	8	1EE1	EPG	23DC	AUDIO
08F7	CH_UP	03FC	DOWN	01FE	OK	14EB	4	19E6	9	22DD	MUTE	28D7	INFO
09F6	CH_DOWN	04FB	LEFT	10EF	0	15EA	5	20EF	PREV	25DA	CC		
06F9	VOL_UP	05FA	RIGHT	11EE	1	16E9	6	1FE0	FAV	1AE5	DOT		
07F8	VOL_DOWN	1BE4	MENU	12ED	2	17E8	7	24DB	ZOOM	2CD3	METER		

### Cómo programar el control remoto universal.

1. Enciende el TV.
2. Refiera a los códigos del programación de control remoto en la guía de la instalación y busque el código del programa 3-digít para su marca de fábrica de su TV. Si hay más de un código del programa, elija uno de ellos.
3. Si la marca su TV no está en la lista, siga los pasos abajo en "buscar para programa código".
4. Manténgase presionando el botón de "TV Power" del control remoto universal, e ingrese el código de programa 3-digítos con la teclas de las numéricas. \* Presione cada teclas de las numéricas para una segunda lleno cuando ingresar el código de programa.
5. Suelta el botón "TV Power". Si el TV da vuelta apagado, la programación está listo.  
Si el TV no da apagado, intente otro código del programa o intente buscar para un código del programa.
6. Compruebe si el botones de "TV Power", "TV Input", "TV Volume Up", "TV Volume Down" funcionan bien.  
Si responde el TV, se requiere la programación no adicional.  
Si el botón "TV Power" funciona, pero no otros, intente otro código del programa o intente buscar para un código del programa.

### Buscar para códigos del programa

1. Si el TV no da vuelta apagado con todos los códigos de programa disponibles, mantenga presionando "TV Power" de control remoto universal y presione lentamente el botón de "Up" en varias veces hasta que da vuelta apagado (véase las NOTAS abajo).
2. Suelta el botón "TV Power". Si el TV da vuelta apagado, la programación está listo.
3. Compruebe si el botones de "TV Power", "TV Input", "TV Volume Up", "TV Volume Down" funcionan bien.  
Si responde el TV, se requiere la programación no adicional.  
Si no responde el TV, por favor intenta lentamente presionando el botón "Down" otra vez en el paso 1
4. Si el botón "TV Power" funciona, pero no otros, repetición del paso 1 otra vez.

**NOTAS :** Si el TV no da vuelta apagado después de 105 veces, recomendamos el intentar otra vez presionando "Down" en el paso 1. Si el TV no responde con los botones de "Up" y "Down", el control remoto universal no puede controlar el TV.



## Conectar el convertidor a su antena

Conecte el cable coaxial de su antena a la entrada de la antena del convertidor.

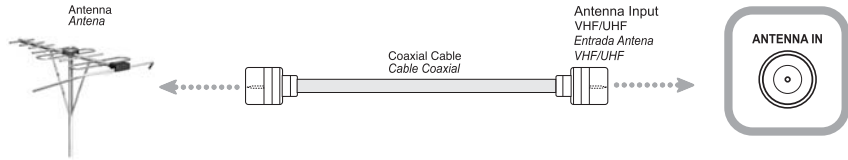

No doblarse/pliegue el cable coaxial. La flexión del cable obstaculizará transferencia de la señal. Utilice un amplificador de UHF/VHF para alzar fuerza de la señal.

## Conectar el convertidor con su TV Análogo.

1. Conecte el cable RF (incluido) de la toma "TV Out" en el convertidor a la toma de entrada de la antena de su TV análogo.
2. Deslice el sector CH3/4 en la parte posterior de la DTV convertidor a CH3 o a CH4.
3. Conecte el cable de corriente CA a una toma de pared adecuada y enciende TV y DTV Convertidor.
4. Enciende su TV al mismo canal que la DTV convertidor se fija a (el canal 3 o 4).
5. Siga a Setup wizard en la pantalla.
6. Divertirse Canal DTV!

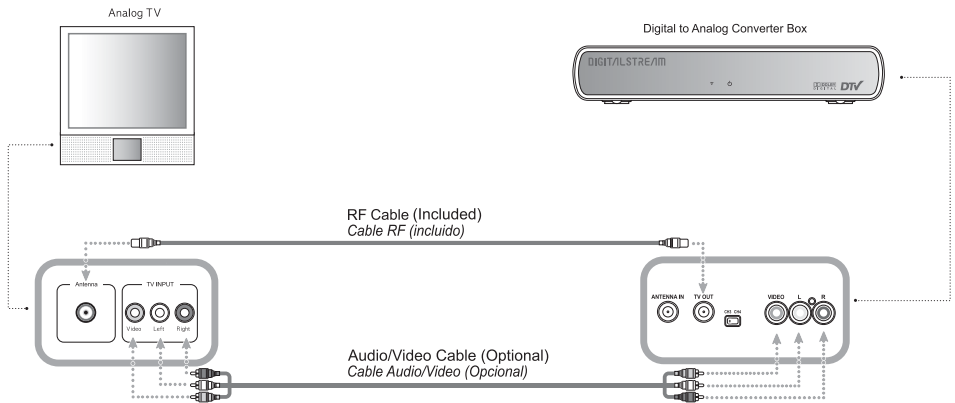

Si su TV tiene puertos de Video y Audio izquierdos/derechos, usted puede utilizar un cable opcional Audio/Video para la mejor calidad de sonido y de imagen. Si usted utiliza un cable de Audio/Video, seleccione "Line Out" para la conexión preferida. (Véase la página 25).

# Conectar el convertidor a su VCR/Reproductor de DVD con el cable RF

Digital to Analog DTV Converter Box

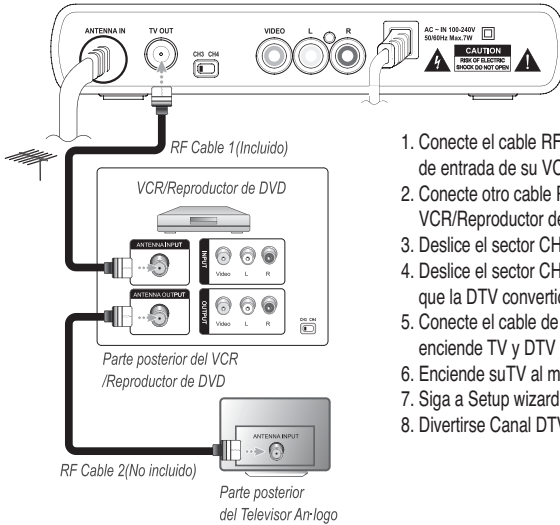

1. Conecte el cable RF (incluido) de la toma "TV Out" en el convertidor a la toma de entrada de su VCR/Reproductor de DVD.
2. Conecte otro cable RF (opcional) de la toma de la salida de la antena de VCR/Reproductor de DVD a la toma de la entrada de la antena de su TV análogo.
3. Deslice el sector CH3/4 en la parte posterior de la DTV convertidora a CH3 o a CH4.
4. Deslice el sector CH 3/4 en la parte posterior VCR/reproductor de DVD al mismo canal que la DTV convertidora se fija a (el canal 3 o 4).
5. Conecte el cable de corriente CA a una toma de pared adecuada y enciende TV y DTV (El VCR/Reproductor de DVD estará en modo de espera.).
6. Enciende su TV al mismo canal que la DTV convertidora se fija a (el canal 3 o 4).
7. Siga a Setup wizard en la pantalla.
8. Divertirse Canal DTV!

## Conexión de la Antena



Asegúrese de que el cable RF está conectado correctamente

## Exploración automática de Canales

Cómo explorar y guardar los canales.

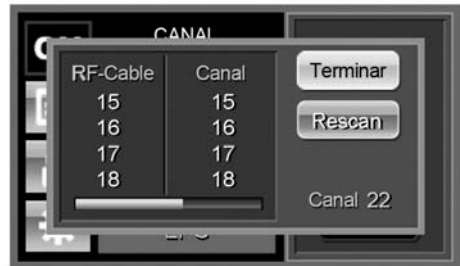

Utilice "CANAL -> Auto Escan." menú para realizar automáticamente buscar los canales.

Dos modos están disponibles:

- Seleccione "Rescan" (exploración nueva) para suprimir todos los canales previamente guardados y para guardar los canales encontrados con la exploración actual.
- Seleccione Update (actualización) para guardar todos los canales previamente guardados y para poner al día la lista del canal con los canales nuevamente encontrados.

Si usted desea parar el AutoScan durante la exploración, presione el botón OK una vez más.



- El convertidor se debe conectar con una antena para recibir señales digitales de la TV.
- Generalmente, usted puede dar vuelta al canal específico presionando los botones de NÚMERO.
- La exploración de la "Update(actualización)" es ideal para las regiones donde la estación transmite torres está en diversas direcciones y su antena se requiere para rotar.

## Editar los Canales guardados

Cómo editar su lista de canal y lista de favorito del canal.

Canal	RF	Añadir	Fav.
6-1	81	✓	♥
7-1	82	✓	♥
8-1	83	✓	
9-1	84	✓	
11-1	85	✓	

MENU : Salida OK : Selecto

Utilice "CANAL -> Revisar Canales" menú para incorporar el canal corrige menú.

Utilice "Channel up/down" botón para moverse a anterior/después a la página.

Presione el botón OK para activar o para desactivar el canal, o la cancelación de su lista preferida del canal.

Si usted quita el icono de "✓", el canal no puede ser visto.

Si usted fija el icono de "♥", el canal será agregado a la lista preferida.

## Verificar la fuerza de la señal de los canales de Digital

Cómo visión el metro de la fuerza de la señal para ajustar el sistema de la antena.



Utilice "CANAL -> Potencia" menú para verificar fuerza de la señal del canal actual.

Usted puede presionar el botón METRO en el control remoto para visión la fuerza de la señal.

## Usar el EPG (Guía del Programa de la Electrónica)

El EPG le da una descripción de programas disponibles. El EPG demuestra la lista del programa, los tiempos del comienzo y del final, y la información detallada. La disponibilidad y la cantidad de detalles del programa dependen de la estación transmisora de television.

7-1 CBC	DOM 9 Mar 07:00 AM
07:00AM~10:30AM	[HD] Good Morning
10:30AM~14:00PM	[SD] World News

MENU : Salida OK : Detalle de informacion

7-1 CBC	DOM 9 Mar 07:00 AM
[HD] Good Morning	
DOM 9 Mar 07:00 AM ~ 10:30AM	
Official site includes news, schedules, leaderboard, scores, statistics, players, and travel information.	

MENU : Salida

Utilice "CANAL -> EPG" menú a la visión EPG.

Presione arriba y abajo de los botones para navegar por el EPG.

Presione el botón OK para visión la información detallada del programa.



- Usted puede presionar el botón de EPG en el control remoto para visión el EPG.
- Para recibir la información de EPG de un emisora, usted debe templar al canal específico para recibir PSIP (protocolo de la información del programa y del sistema) del emisora para poner al día el EPG (si esta disponible).

## Configuración la exhibición de DTV CC

Cómo activar/desactivar la exhibición del subtítulo.

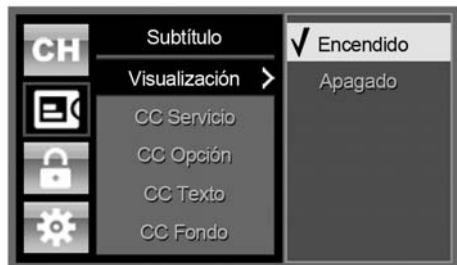

Utilice "Subtítulo -> Visualización" menú para activa/desactivar la exhibición del subtítulo.

## Configuración el servicio de DTV CC

Cómo cambiar el servicio de subtítulo.



Utilice "Subtítulo -> CC servicio" menú para seleccionar servicio del subtítulo.

## Configuración la opción del usuario del DTV subtítulo.

Cómo cambiar la opción de subtítulos.



Utilice "Subtítulo -> CC Opción" menú para seleccionar el Modo Auto o Modo del usuario.

Modo del usuario - Para utilizar la opción del "CC Texto" y "CC Fondo.

Modo Auto - Para utilizar los parámetros del subtítulo dentro de datos del subtítulo de emisora.

## Configuración el Texto de DTV CC

Cómo cambiar el texto de subtítulos.





Utilice “Subtítulo -> CC Texto” menú para configurar la opciones de texto DTV subtítulo.  
 Subtítulo el tamaño del texto, estilo del texto del subtítulo, color del texto del subtítulo, opacidad del texto del subtítulo  
 (Eficaz para los servicios del subtítulo CS1-CS6.)

## Configuración el fondo de DTV subtítulo (CC)

Cómo cambiar el fondo de subtítulos.



Utilice “Subtítulo -> CC Fondo” menú para configurar la opciones de usuario del fondo DTV subtítulo.  
 Color del fondo del subtítulo, opacidad del fondo del subtítulo (Eficaz para los servicios del subtítulo CS1-CS6.)

## Configuración la opción del grado

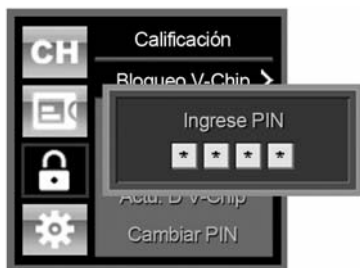

Utilice el menú del “Calificación” para configurar varias opciones del grado. Para incorporar el menú del grado, entre en su PIN presionando los botones de NÚMERO. Utilice el menú “Calificación -> Bloqueo” para permitir o para inhabilitar la función del grado.



**La clave de acceso predeterminada inicial es “0000”.**  
**Si usted olvida la contraseña, entre en el PIN principal “7762”**

## Configuración el grado de los Estados Unidos

Guía pater.TV	Todo	FV	D	L	S	V
TV-Y	🔒					
TV-Y7	🔒	🔒				
TV-G	🔒					
TV-PG	🔒		🔒	🔒	🔒	🔒
TV-14	🔒		🔒	🔒	🔒	🔒
TV-MA	🔒			🔒	🔒	🔒
TV-Y Todo						



Utilice "Calificación -> Control V-Chip -> US TV" menú para configurar el control del grado de los Estados Unidos.

Utilice "Calificación -> Control V-Chip -> MPAA" menú para configurar el control del grado de los US MPAA.

Presione los botones de la flecha para destacar el artículo que usted desea para cambiar y presione el botón OK.

## Configuración el control del grado de Digital (Grado descargable)



Utilice "Calificación -> Establecer V-Chip" menú para configurar el control del grado de Digital.

Presione el botón izquierda y derecha para cambiar la dimensión del grado. Presione arriba y abajo de botón para destacar los valores que usted desea para cambiar y presione el botón OK.

## Descargar Datos del Grado de Digital (Grado descargable)

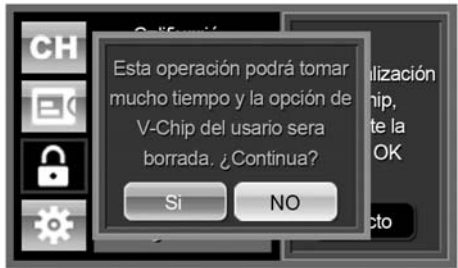

Utilice "Calificación -> Actu. D V-Chip" menú para descargar la información del grado.

En la situación normal, los datos digitales del grado serán descargados y puestos al día automáticamente cuando usted temple a los canales.

El propósito de este artículo de menú es sobrescribir datos previamente existentes del grado con datos nuevamente recibidos. Utilice este menú solamente cuando usted necesita suprimir datos previamente existentes del grado.

## Cambiar su Perno



Utilice "Calificación -> Cambiar PIN" menú para cambiar su PIN. Anote y vuelva a anotar su PIN nuevo presionando los botones del NÚMERO.





Notas Importantes: Sobre Los bloquados Parentales.

Explicación sistemas del grado de MPAA y de la TV (FCC):

TV(FCC) Grados Edad-Basados

TV-Y Para todos los niños, Este programa está diseñado para ser apropiado para todos los niños. incluyendo niños de las edades 2-6.

TV-Y7 Dirigido a niños de más edad. Los temas y los elementos en este programa pueden incluir física suave o comedia violencia, o pueden asustar a niños bajo edad de siete.

TV-G Audiencia General. Contiene poco de ninguna violencia, de ninguna lengua fuerte y de poco o nada de situaciones sexuales del diálogo.

TV-PG Se sugiere Guía Paterna. El programa puede contener lengua gruesa infrecuente, violencia limitada, un cierto diálogo sexual sugestivo y situaciones.

TV-14 Fuerte Advertencia a los Pares. Este programa puede contener temas sofisticados, el contenido sexual, la lengua fuerte y una violencia más intensa.

TV-MA Sólo Audiencia Madura. Este programa contiene una o más de las siguientes situaciones de violencia gráfica, actividad sexual explícita, o lenguaje indecente y vulgar

TV (FCC): Categoría Contenta

FV: Violencia de la fantasía o de la dibujos animados. S: Contenido sexual.

D: Diálogo, insinuación sexual. V: Violencia

L: Lengua ofensiva.

Clasificaciones de Películas (MPPA)

G: Audiencias generales, ninguna restricción

PG: Debería ser investigada por los padres antes de permitir que sus hijos mas jóvenes la vean.

PG-13: Los padres advirtieron fuertemente. Algunos material puede ser inadecuado para los niños menos de 13.

R: Restringido, menos de 17 requiere el acompañamiento del guarda del padre o del adulto.

NC-17: La mayoría de los padres considerarían como demasiado adulta para sus hijos.

X: Adultos solamente

## Configuración el Audio y Video

Cómo seleccionar modos de exhibición disponibles. Cómo cambiar preferencia audio.

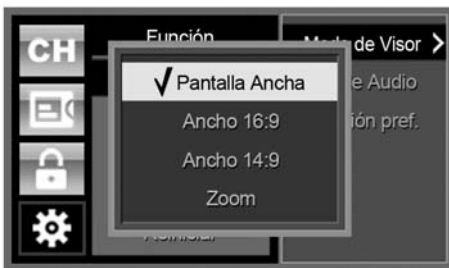

Utilice "Función -> Audio/Video -> Modo de Visor" menú para cambiar modo de exhibición.

El botón del ZUMBIDO en el control remoto también se puede utilizar para cambiar modos de exhibición.

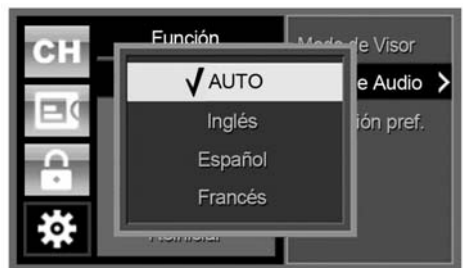

Utilice "Función -> Audio/Video -> Pref. de Audio" menú para seleccionar su lengua del audio defecto.

Si su lengua seleccionada no está disponible o se selecciona el "Auto", el audio primario será utilizado.



- Modo de pantalla ancha – El vídeo se cabe a la pantalla de visualización entera sin importar cociente de aspecto del vídeo entrante. Puede estirar el cuadro verticalmente.
- Modo de 16:9 ancha – El encogimiento vídeo verticalmente y las barras negras existen en la tapa y el fondo de la pantalla y de la imagen entera será demostración.
- Modo de 14:9 ancha – Mezcla del modo de “Wide 16:9” and “Zoom” mode “. Las porciones izquierdas y derechas de vídeo se recortan y las barras negras existen en la arriba y el abajo de la pantalla.
- Modo del zumbido – Las porciones de la arriba y del fondo de vídeo se recortan y el área de centro del vídeo se exhibe.

La barra trasera puede existir a la izquierda y derecha, dependiendo de la emisora.  
El tamaño de barras traseras puede variar depender del aparato de TV.

## Cómo seleccionar la conexión preferida.

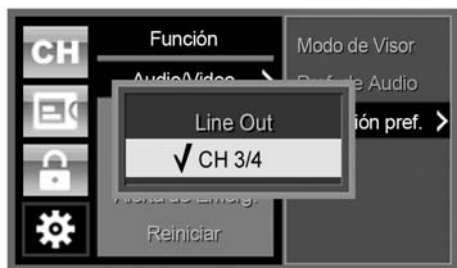

Utilice “Función -> Audio/Video -> Conexión perf.” menú para seleccionar su modo de conexión preferido.

Dos modos están disponibles;

- Línea Salida: Si usted utilizó un cable opcional de Audio/vídeo para conectar al TV, seleccione la “Line Out.”
- CH 3/4: Si usted utilizó el RF cable incluido para conectar al TV, seleccione “CH 3/4” (éste es la configuración defecto).

## Configuración las funciones de tiempo



Utilice “Función -> Horario -> Zona Horaria” menú para cambiar la zona de tiempo.

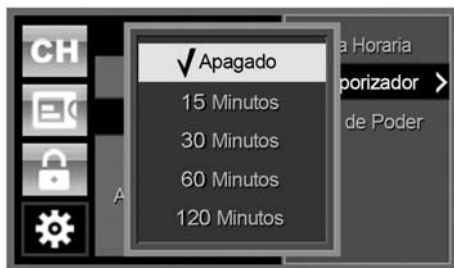

Utilice “Función -> Horario -> Temporizador” menú para ajustar el temporizador. Si se selecciona “Apagado”, el Temporizador será cancelado.

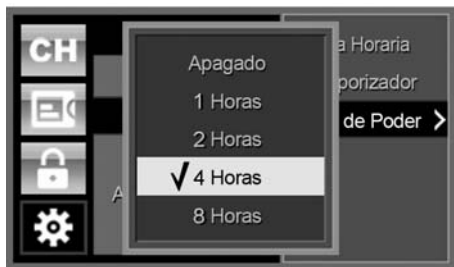

Utilice "Función -> Horario -> Falta de poder" menú para cambiar el tiempo para apagar automáticamente. Si no se presiona ningún botón del control remoto durante la duración especificada del tiempo, el receptor será dado vuelta automáticamente apagado. Si se selecciona "Apagado", la energía auto abajo funciona será desactivada.



- La función determinada del tiempo automáticamente funcionará correctamente solamente si el estación emisora está transmitiendo la información válida.
- La zona de tiempo correcta se debe fijar para que la función determinada del tiempo automáticamente funcionará correctamente.

## Opciones del Menú

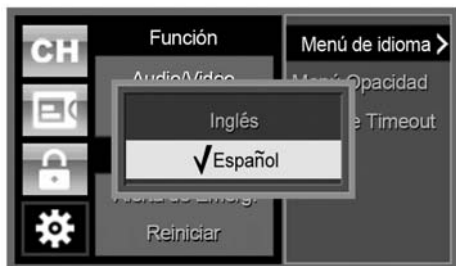

### Lengua del Menú

Utilice "Función -> Menú -> Menú de idioma" menú para cambiar la lengua del menú.

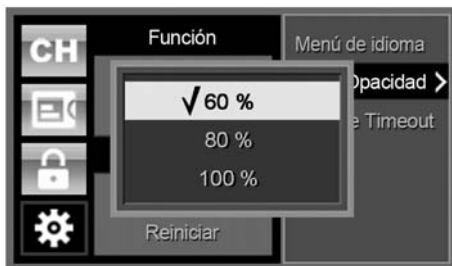

### Opacidad del Menú

Utilice "Función -> Menú Opacidad" menú para cambiar la opacidad (transparencia) del menú OSD.



### Menú Timeout

Utilice "Función -> Menú -> Menú de Timeout" menú para cambiar del menú timeout.

## Alarma de la Emergencia



Utilice "Función -> Alerta de Emerg." menú para establecer la opción de la alarma de la emergencia de cada prioridad alerta. Si se selecciona "Apagado", un mensaje alerta de la emergencia de la prioridad especificada será no hecho caso.

## Reiniciar



"Función -> Reiniciar": menú para inicializar el receptor como estado de defecto de la fábrica. Usted debe entrar en el número PIN para incorporar este menú. Éste es el mismo número usado en menú del grado. Observe que los datos de la lista del canal no serán inicializados. Para reiniciar datos del canal, utilice la "Auto Escan -> Pescan" menú. Después de que se termine el reiniciar de la fábrica, el convertidor será reiniciado automáticamente. Usted necesita seguir al Setup Wizard otra vez.

## Información Actual Del Canal que ve

Cómo aparece la bandera del canal Info para obtener la información rápida del programa.

### ■ Para aparacer la bandera del Info

Presione botón INFO / OK en el control remoto mientras que ve programa.

### ■ Para cambiar el volumen audio

Presione el botón IZQUIERDA, DERECHA.

### ■ Para ocultar la bandera del Info

Presione OK, BACK, MENU o espera 10 segundos y la exhibición desaparecerá.

### ■ Para cambiar próximo audio multi-track disponible y la lengua de audio.

Presione el botón AUDIO



### ■ Las demostraciones de la bandera del Info.

- |   |  |
|---|--|
| ① El número de canal principal y el número de canal secundario/ menor importancia | ⑦ Información del grado del programa   |
| ② Nombre de la estación   | ⑧ <b>HDTV</b> Se destaca HDTV cuando la transmisión es la resolución 720p o 1080i.       |
| ③ Título del programa   | <b>(S)</b> Se destaca S cuando la estéreo está disponible.                               |
| ④ Fecha actual y hora.  | <b>(O)</b> Se destaca O cuando las pistas audio multilingües están disponibles.          |
| ⑤ Comienzo del programa y tiempo del final.                                       | <b>(CC)</b> Se destaca CC cuando el subtítulo está disponible.                           |
| ⑥ Fuerza de la señal  | <b>(D)</b> Se destaca D cuando el fuente de sonido es multi canal Digital Dolby surround |

# Especificaciones

## ■ Video

- Coding Algorithm** - MPEG-2 Video Decoding  
MP@ML, MP@HL
- Video Format** - ATSC 18 Formats
- Output Format** - 480i(CVBS)

- ## ■ Audio
- AC-3 Audio (DD) Decoding  
Digital Multi-Lingual

## ■ Input Output Terminals

- Antenna Input** - IEC 169-2,  
Female (F-Type),  
75 Ohms
- Video Output** - CVBS (Composite),  
RF Output (CH 3/4)
- Audio Out** - L/R, RF Output (CH 3/4)

## ■ Functions

- Band Coverage** - CH 2 ~ CH 69
- Broadcasting Standard** - ATSC
- Menu Language** - English, Spanish
- EPG** - Support
- Display Format** - Anamorphic, Wide 16:9, Wide 14:9,  
Zoom

## ■ Others

- Remote Control Unit** - Requires DC 1.5V AAA battery X2
- AC Power** - AC ~ IN 100-240V, 50/60 Hz
- Power Consumption** - 7W (Max)
- Dimensions (W x D x H)** - 7.68"(W) x 4.13"(D) x 1.34"(H)
- Weight** - 0.970 (lbs)

## Cómo controlar la DTV convertidora con un control remoto universal.

Refiera a la guía del usuario de su control remoto universal para las instrucciones en códigos de la disposición que entran.

### Caso 1

Si el control remoto universal es uno de los modelos siguientes, usted puede controlar la DTV convertidora introduciendo el código siguiente de la disposición.

Marca	No. de la categoría	Código de la disposición
RadioShack	15-100, 15-133, 15-134, 15-135	00819, 00749, 01749
RadioShack	15-2142, 15-2200, 15-2147, 15-2115	0899, 0819, 0749, 1749
Philips	15-115	0354, 0465, 0864

### Caso 2

Si el control remoto universal no es uno de los modelos arriba, intente usando a los códigos de la disposición del Americast, Bell South, Zenith Network, Hitachi, DirecTV, Hughes Network System, Mitsubishi, Philips o Toshiba según la categoría del Set-Top-box basada en el satélite o del cable.

### Caso 3

Si la DTV convertidora no responde a su control remoto universal después de intentar todos los códigos correspondientes en caso de 1 y 2, intente a busca el código de la disposición, siguiendo en el instrucciones en la guía universal del usuario del control remoto.

### Caso 4

Si usted tiene control remoto universal y aprendizaje, refiera a la guía del usuario del control remoto universal y siga las instrucciones para aprendizaje y ingrese los códigos de la disposición.

**NOTA:** Si la DTV convertidora no responde después de intentar en todo el caso de 1, 2, 3, 4 su control remoto universal no pueden controlar la DTV convertidora.

## Guía de localización y resolución de problemas

Si usted está teniendo dificultad con su convertidor, siga a guías de localización y resolución de problemas. Si persisten los problemas, llame a su técnico local del servicio para la ayuda adicional.

Síntomas	Tips para solución de problemas
La TV va en estática o en blanco.	<ul style="list-style-type: none"><li>- Asegúrese de que la TV esté afinada al canal correcto.</li><li>- Asegúrese de que la fuente video correcta esté seleccionada.</li></ul>
La unidad no funciona.	<ul style="list-style-type: none"><li>- Asegúrese de que el cable eléctrico esté enchufado al enchufe de pared con seguridad.</li></ul>
Intermittent signal or no signal.	<ul style="list-style-type: none"><li>- Cerciórese de que su antena esté conectada y sin daño.</li><li>- La fuerza de la señal de la antena puede ser baja, cheque el metro de la señal en el receptor para considerar si la señal es bastante fuerte. Si no, trate de colocar en otra posición la antena.</li><li>- Si usted está utilizando una antena accionada, asegúrese de que el alza de la energía esté encendido.</li><li>- Asegúrese de que el formato correcto de la resolución con su monitor esté seleccionado.</li></ul>
No hay sonido.	<ul style="list-style-type: none"><li>- Asegúrese de que los cables audio estén conectados correctamente y sin daño.</li><li>- Asegúrese de que la función MUDA no sea "on" en su TV, caja del convertidor, o receptor audio.</li><li>- Intente otra pista de audio o lengua usando el botón de control remoto o en OSD menú.</li></ul>
Imagen esta deformada.	<ul style="list-style-type: none"><li>- Asegúrese de que el modo de exhibición correcto esté seleccionado.</li><li>- Asegúrese de que los cables video estén conectados correctamente y sin daño.</li></ul>
El control remoto no funciona.	<ul style="list-style-type: none"><li>- Asegúrese de que usted tender pilas frescas instaladas correctamente en el control remoto.</li><li>- Quite todos obstrucción del sensor de DTV caja de convertidora.</li><li>- Funcione el control remoto dentro de 23ft desde la caja del convertidor.</li></ul>

## Garantía Limitada

materiales y la ejecución encontrada en el uso noncommercial normal de este producto por un período limitado de la garantía de;

### Seis(6) meses de Laboral y partes

Esta garantía limitada comienza la fecha original de la compra, y es válida solamente en los productos comprados y usados en los Estados Unidos.

1-LABORAL: Durante los seis meses el laboral limitado período de la garantía: NHENS DIGITAL, INC. en su opción, repara el producto defectuoso en ningún coste a usted.

2-Partes: Durante los seis meses de partes limitadas período de la garantía, NHENS DIGITAL, INC. proveerá los nuevos o reconstruidos reemplazos para los partes defectuosas como puede ser funcionar.

3-Esta garantía NO SE APLICA a los productos que han sido dañado debido al abuso, al uso erróneo, al accidente, a la alteración, a la modificación, a la negligencia, a la línea oleadas de la energía, a la conexión a la fuente incorrecta del voltaje o a los ajustes, accidente, actos del Dios y de tratar de forzar o los productos que han sido mantenidos por cualquier centro de servicio desautorizado de los terceros, esta garantía NO SE APLICAN a las baterías, a los cables que conectan, o a otros accesorios empaquetados con la unidad.

4-Para hacer su mercancía reparar o ser substituido por la garantía, usted debe entrar en contacto con nuestros representantes/delegados técnico de cliente por el teléfono o el email, y consigue número de RMA. Una vez que usted haya obtenido un número de RMA, envíe la unidad pagada por adelantado a nuestro centro de servicio autorizado en el empaquetado de la original o el substituto razonable para prevenir daño. Usted "debe" incluir su nombre completo, dirección que envía y el número de teléfono para nuestra referencia con la prueba de la compra, ninguna vuelta será enviado de nuevo a una CAJA del PB, tecnología de la corriente de Digital, inc., no será responsable de retrasa o las demandas sin procesar resultando de la falta de un comprador de proporcionar cualquiera o toda la información necesaria. Llevará aproximadamente 3 a 4 semanas el proceso, a partir de la fecha del recibo. Todos los accesorios que vinieron con el paquete del producto se deben enviar junto con la unidad principal. El número de RMA publicado por nuestro representante/delegado técnico de cliente se debe escribir en el paquete del correo, junto con el remite.

Entre en contacto con el número & email abajo para el servicio :

**1-866-706-4367 / support@dsconverter.com**

A menos que al extender prohibido por ley aplicable, todas las garantías implicadas en connecton con el producto, incluyendo la garantía del comerciabilidad, se limiten a la duración de la garantía expresa adjunto, y ningunas garantías expresan o implicaron incluyendo la garantía dicha del comerciabilidad , se aplicará a este producto después del período dicho, si este producto demuestra ser defectuoso en mano de obra o material, el remedio único del consumidor es tal reparación del reemplazo como adentro adjunto sobre expreso proporcionado, y bajo ningunas circunstancias sea obligado para cualquier pérdida o el presentarse directo o conseqneutal fuera del uso, uso erróneo del daños, o en capacidad de utilizar este producto, esta garantía es intransferible.





Algunos estados no permiten la exclusión y la limitación del daño fortuito o consecuente, o permita las limitaciones encendido cuánto tiempo una autorización implicada dura, así que las limitaciones o las exclusiones o las inclusiones antedichas pueden no aplicarse a usted. Esta garantía le da la derecha legal específica y usted puede también tener otras derechas, que varían de estado al estado.

### Aviso De la Licencia

Fabricado bajo licencia de Dolby Laboratories.

### Reconocimiento De la Marca registrada

"Dolby" y el símbolo doblado-D son marcas registradas de Dolby Laboratories.

 <p><b>PRECAUCION</b> RIESGO DE ELECTROCUCCION NO ABRIR</p>	 <p>EL SIGNO DEL RAYO Y LA FLECHA DENTRO DE TRIANGULO ES UN SIGNO DE ADVERTENCIA ALERTANDO DEL "PELIGROSO VOLTAJE" DENTRO DEL PRODUCTO.</p>	<p><b>ADVERTENCIA</b></p> <p>Para revenir fuego o shock eléctrico, no exponga el producto a lluvia o humedad.</p>	 <p><b>UL LISTED</b> (HDTV DIGITAL RECEIVER) 3NW3 E237355</p>
<p><b>PRECAUCION: NO REMUEVA LA CUBIERTA(O REVERSO) PARA REDUCIR EL RIESGO DE ELECTROCUCCION. NO HAY PARTES INTERNAS, REUSABLES POR EL USUARIO. PARA SERVICIO REFERIRSE A TECNICOS ESPECIALIZADOS.</b></p>	 <p>EL SIGNO DE EXCLAMACION DENTRO DEL TRIANGULO DE PRECAUCION ES UNA SEÑAL DE ADVERTENCIA E INSTRUCCIONES IMPORTANTES QUE VIENEN CON EL PRODUCTO.</p>	<p>El aparato no debe quedar expuesto a goteos o salpicaduras de líquidos, y por lo tanto, no se deben colocar sobre el aparato objetos que contengan líquidos, como opor ejemplo vasos.</p>	

**Precaución :** Ninguno cambio o modificación en la construcción de este dispositivo sin la autorización escrita expreso no son aprobados por el partido responsable de conformidad, podrían anular la autoridad del usuario para funcionar el equipo.

**Nota :** Este equipo se ha probado y se ha encontrado para conformarse con los límites para un dispositivo de la clase B Digital, conforme a la parte 15 de los reglamentos FCC. Estos límites se diseñan para proporcionar la protección razonable contra interferencia dañosa en una instalación residencial. Este equipo genera, las aplicaciones y puede irradiar energía de la radiofrecuencia y, si no instalado y utilizado de acuerdo con la

instrucción, puede causar interferencia dañosa a la comunicación por radio. Sin embargo, no hay garantía esa interferencia en una instalación particular. Si este equipo causa interferencia dañosa a la recepción de la radio o de televisión. Cual puede ser determinado girando el equipo apagado y, se anima al usuario que intente corregir la interferencia por uno más de la medida siguiente: Reoriente o vuelva a poner la antena de recepción. Aumente la separación entre el equipo y el receptor. Conecte el equipo en un enchufe en un circuito diferente de el con las cuales el receptor esté conectado. Consulte al distribuidor o a técnico experimentado de radio/TV para la ayuda.

